



GRYF

Manufacturer of Electronic
Measuring Instruments

your partner in gas & water

since 1990

O společnosti Gryf

kdo jsme a jak děláme obchod

- Rodinná společnost, **100% podílu**

i naše produkty jsou rodina

- Za vším, co prodáváme, je **vlastní výzkum/vývoj/výroba**

o našich produktech víme vše a stojíme za nimi

- Pracujeme s **partneři** abychom našimi produkty zajistili nerezitou podporu



Aquaculture



Mining

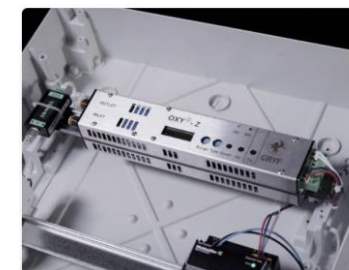

Gas management

Příběh firmy (produkty)

...milníky naší cesty

1990 Založení společnosti

1992 ruční pH metr - GRYF 208

1995 víceúčelový ruční přístroj – GRYF 464

1998 víceúčelová stacionární a řídicí jednotka – GRYF 9000



voda

2005 laboratorní úpravná voda WT50

2014 optická kyslíková sonda XB4-S, akvakultura

2022 Integrated Fish Farming Management



IFF CONTROLLER IFF SWITCHBOX IFF GATE

plyn

2003 CO+CO2 analyzátor

2006-2022 OEM analyzátor plynů (pro PSA)

2023 multi-gas analyzátor

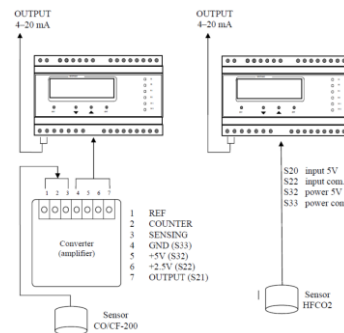

OXY-ZM
OEM LLOYD Marine - certified ZrO2 ion-pump Oxygen analyzer for a range of 1% to 100% Oxygen.



Lloyd's Register Marine

OXY-F
OEM Electrochemical analyzer, designed for 99.999% ("5σ") Nitrogen concentrators. Range of 0.001% to 5% of residual Oxygen.



OXY-FS
OEM Ultra-sensitive electrochemical analyzer, designed for 99.9999% ("6σ") Nitrogen concentrators. Range 0 to 1000 ppm of residual Oxygen.



OXY-P
OEM Paramagnetic Oxygen analyzer for a range of 0% to 100% Oxygen.



Zákazníci, partneři, přátelé

ve 3 dekádách historie firmy



Teritoriální akvizice

cesta k Jihoamerickým partnerům



- 2014 - Unikátní produkt (optické měření kyslíku)
- 2015 - Partnerství s Billund Aquaculture (DK)
-> Distribuce do **Chile**, Norska a Tasmánie
- 2016 - Exkluzivita se SAUT Automation (CL, do 2019)
- 2019-2022: „*Estallido Social*“ + Covid-19
-> Problémy partnera, snížení obrátu
-> Pokles hodnoty značky v regionu, ztráta trhu
- 2023 – Nový produkt (iffman.com)
-> Průzkum trhu (online marketing) vykazuje potenciál
-> Hledání nového partnera a distribučního skladu

2023/24 – Důvěra a komunikace

v odlišném kulturním prostředí

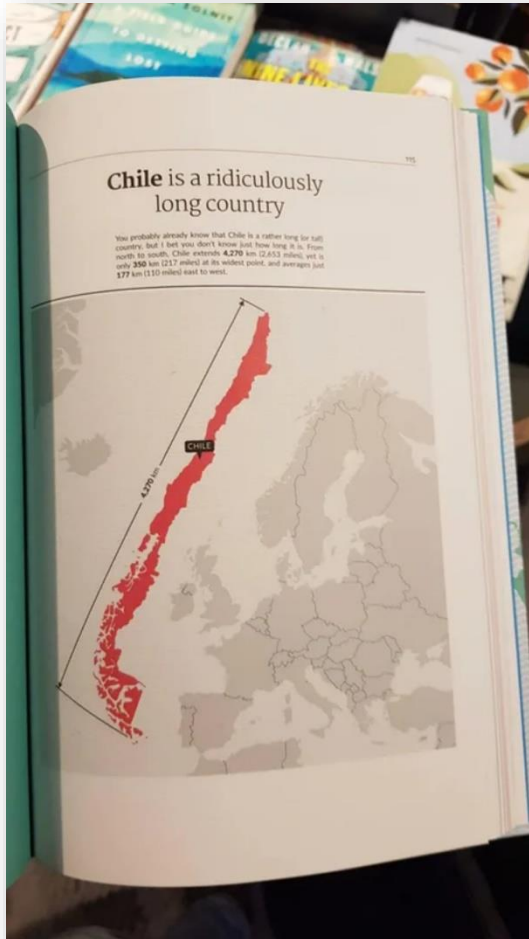

- Chile
 - Kulturní bariéra (především v jižních regionech) – zpočátku nechápeme způsob komunikace.
 - Komunikaci necháváme na partnerovi, který zná místní trh a má zkušenost z US korporátu (umí to na obě strany) => Nechápeme ještě víc, ale věříme a učíme se.
 - Poznátky:
 - Nepsat dlouhé maily, WhatsApp je lepší. Co nejde pohodlně přečíst v mobilu, končí nepřechtené.
 - Lze být emotivní, ale ne arogantní!
 - Chilané jsou emocionální, v obchodu žárliví, potřebují pocit exkluzivity – lze doplnit osobní komunikací (přirozeně, ne okázale).
 - Chaos, chaos: Objednávám -> počkej -> chci to hned -> vydrž
 - Distribuční sklad na místě!
 - Chilané nemají Peruánce v lásce. Pozor na zmínky o Peru.

2023/24 – Důvěra a komunikace

v odlišném kulturním prostředí



- Peru

- Partnerem je joint venture společnost našeho strategického partnera (GB).
- Peruánci neumí sdělovat špatné zprávy (jsou ještě horší, než v Chile) – pokud není vztah osobní/důvěrný.
- Podnikatelské prostředí je korupční, zatížené byrokracií.
- Pozor na platební styk, ani oni to nemají jednoduché.
 - > Po řadě neúspěchů fakturujeme přes GB partnera.
- Poznátky
 - Peruánská vřelost může být až děsivá. To je ale součást ořukávání, klidně se nechte pozvat domů.
 - Když si vytvoří osobní vztah, jsou věrní (alespoň v obchodu). Změna dodavatele nemá jen obchodní rozměr – netlačit zbytečně na pilu.
 - Peru je plné (až extrémních) kontrastů – sociálních, bezpečnostních, kulturních... Držet se rad CzechTrade a prověřených místních partnerů.

Mise 2024 – Zkušenost s CzechTrade

otevření (a podržení) dveří



- 2 mise: individuální (jih) a skupinová (Santiago)
- Dojednávání schůzek v Latam je utrpení. CT: Efektivní využití 100% času.
- Představení, doprava, překlady, zápisy z jednání, závěrečná zpráva.
- Konzultace před, v průběhu i po misi.
- Pomoc s individuálním programem.
- Profesionální, ale osobní přístup.



Kam nás mise posunuly?

pochopení prostředí, osobní vazby



Sistema de medición multiparamétrico para nitrógeno disuelto, oxígeno, CO₂ y TDGP

Diseñado para RAS

Apto para operación continua con enfoque en precisión y alta durabilidad

Medición continua

Monitoreo en tiempo real de todas las cantidades con T90 < 15 minutos

Muestreo de múltiples fuentes

Puede conectarse a múltiples fuentes de agua con cambio automático entre ellas

Bajos requisitos de mantenimiento

El sistema de filtración de entrada mantiene los sensores internos limpios sin necesidad de limpieza frecuente

Alto retorno de inversión

La capacidad de controlar con precisión el rendimiento del sistema de desgasificación ayuda a reducir el consumo de energía de la granja y, por ende, su huella de carbono



- ahorro directo de energía en el sistema de desgasificación
- mejora de la efectividad en la distribución de oxígeno
- aumento de los estándares de sostenibilidad ambiental

www.iffman.com

Specialists in the development and manufacturing of professional electronic equipment for 30 years.

- Víme, jak lépe
 - Číst a psát mezi řádky.
 - Zachovat chladnou hlavu, když reakce neodpovídá našim zvyklostem.
- Reálná konverze:
 - Náklady na misi (cca 250k) se vrátily již v jejím průběhu.
 - Nárůst poptávek i tržeb 3x + rozjednané dlouhodobé projekty.
 - Vytvoření/upevnění osobních kontaktů.
 - Při uvádění nových produktů umíme lépe cílit.

Zajímavosti na závěr

...mimo EU bublinu může být vše trochu jinak



También somos...

Club Alemán



Frutillar

Club Alemán de Frutillar.
Av. Philippi 747, Frutillar Bajo.
Reservas al +56 9 5808 4463
Cotiza tu evento en info@clubalemanfrutillar.cl
Síguenos en [@elclubalemandefrutillar](https://www.instagram.com/elclubalemandefrutillar)

- Gratificación de Julio/Navidad (v červenci a prosinci se hůř prodává).
- Říká se „original people“, ne „Indians“! (berou to urážlivě).
- Chilani mají pocit, že zbytek národů Jižní Ameriky je proti nim.
- Peruánci stále hořce nesou neúspěch ve sporech o území s Chile, které jim přineslo ztrátu území.
- Chile je velmi vyspělá země, zákony na ochranu přírody jsou v mnoha ohledech tvrdší, než v EU.
- Pracovní návyky v obou zemích jsou... pozoruhodné 😊

Mnoho štěstí v Jižní Americe!

České produkty jsou tam přijímány dobře



Děkuji za pozornost

Michael Janeček
Managing Director



GRYF
Manufacturer of measuring
instruments

GRYF HB, spol. s r. o.
Čechova 314
58001 Havlíčkův Brod
Česká republika

tel.: +420 777 722 577
email: michael.janecek@gryf.cz
web: www.gryf.cz

